



Home of

— INTELLIGENCE —  
Cap Pumps

DPT-BC-4 on luotettava ja pitkäikäinen mikroprosessoriohjattu 4-kanavainen annostelupumppu

DPT-BC korkkipumpun ainutlaatuinen rakenne ja sisäänrakennetut ominaisuudet tarjoavat huolettoman ja ekonomisen puhdistusratkaisun erilaisiin sovelluksiin.

- ◆ Soveltuu happojen, emästen, bakteeriliuosten ym. pumppaamiseen
- ◆ Täysin integroitu yksikkö, jossa on pumppu, elektroniikka ja ohjauspaneeli
- ◆ Pumpun ominaisuudet:
  - pumpputyypä: peristalttinen
  - kapasiteetti: 20 ml/min/kanava
  - ulkoinen syöttöletku: maks. pituus 100m, maks. nousu 25m
- ◆ Ohjauspaneeli asetusten määrittämiseen:
  - 2 x 16 merkin LCD-näyttö taustavalolla
  - 2 LED-lamppua, 6 painiketta
- ◆ Reaaliaikakelloon perustuvat ajastukset
- ◆ Ohjelmoitavat asetukset annostuksien ajoitukseen ja määrään
- ◆ Kemikaalin määrän seuranta: pinnankorkeusanturi tai laskentaan perustuva
- ◆ Syöttöasetukset:
  - aikasyöttö (12 syöttöaikaa syöttömäärällä 1-9999ml)
  - autosyöttö (syöttömäärä 1-9999ml toistolla 1min - 23h 59min)
- ◆ Manual feed-toiminto
- ◆ Tehonsyöttö: 24Vdc / virrankulutus 0,2 ... 0,3 A
- ◆ Ulkoinen verkkolaite
- ◆ Suojaluokka: IP 44
- ◆ Lämpötila-alue (käyttö/varastointi): 0 ... 55°C / -12 ... +65°C
- ◆ Ulkomitat ilman kanisterilettoa ja mahdollista anturisarjaa:
  - 135 x 82 x 215 mm
- ◆ paino: alle 1 kg

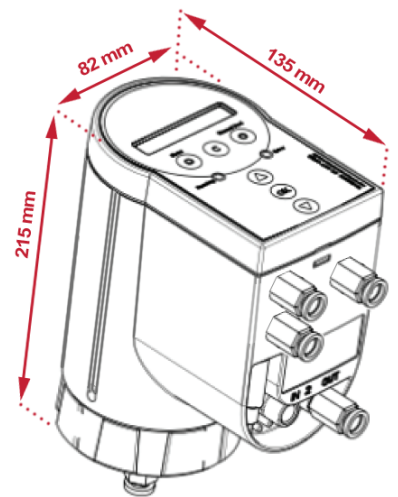

Asennettavissa suoraan 5-25L kanisteriin ja 200L tynnyriin.

## InnTech

Inntech Oy  
Sinikalliontie 12  
02630 Espoo, Finland  
Tel. +358 400 604401  
info@inntech.fi  
www.inntech.fi